

STUDNIE KANALIZACYJNE

KATALOG PRODUKTÓW

2023



Marka Intrac została powołana specjalnie z myślą o dużych inwestycjach infrastrukturalnych. W skład oferty Intrac wchodzi produkty betonowe i żelbetowe wykorzystywane w gospodarce wodno – ściekowej, prefabrykaty dla drogownictwa, kolejnictwa, teletechniki energetyki, gazownictwa oraz kruszywa. Oferta Intrac obejmuje standardowe płyty chodnikowe, krawężniki proste i łukowe, betonowe koryta ściekowe oraz płyty ażurowe do umacniania skarp nasypów i zbiorników wodnych, a także wielkogabarytowe prefabrykaty betonowe takie jak przepusty drogowe, ścianki oporowe typu „L” oraz bloki do budowy zasieków.

Ważną grupę produktów stanowi system monolitycznych studni kanalizacyjnych z dowolnie ukształtowanymi kłębami, kręgi pośrednie, pokrywy, zintegrowane pierścienie odciążające oraz włazy. Całość oferty uzupełniają studnie teletechniczne oraz fundamenty pod słupy oświetleniowe.

PODSTAWA STUDNI MONOLITYCZNEJ

8	
10	PODSTAWY STUDNI
12	KRĘGI POŚREDNIE
14	ZWĘŻKI REDUKCYJNE
16	PŁYTY POKRYWOWE
18	PIERŚCIEŃ ODCIĄŻAJĄCE
19	PŁYTA NA PIERŚCIEŃ ODCIĄŻAJĄCE
20	PŁYTY ZINTEGROWANE
21	KRĘGO-POKRYWY
22	PŁYTY REDUKCYJNE
24	PIERŚCIEŃ WYRÓWNAWCZE
25	PIERŚCIEŃ PRZYKRYWAJĄCY

26	PODSTAWY WPUSTU
27	KRĘGI WPUSTU
28	ZWIĘCZENIE WPUSTU
29	PIERŚCIEŃ ODCIĄŻAJĄCY ZINTEGROWANY
30	WŁAZY KANAŁOWE I WPUSTY ŚCIEKOWE
31	SZAMBO JEDNO I DWUKOMOROWE
32	OSADNIK WG KPED 01.14
33	WYLOT KOLEKTORA WG KPED 02.16
34	WYLOT KOLEKTORA WG KPED 02.17
35	WYLOT DRENU WG KPED 01.20

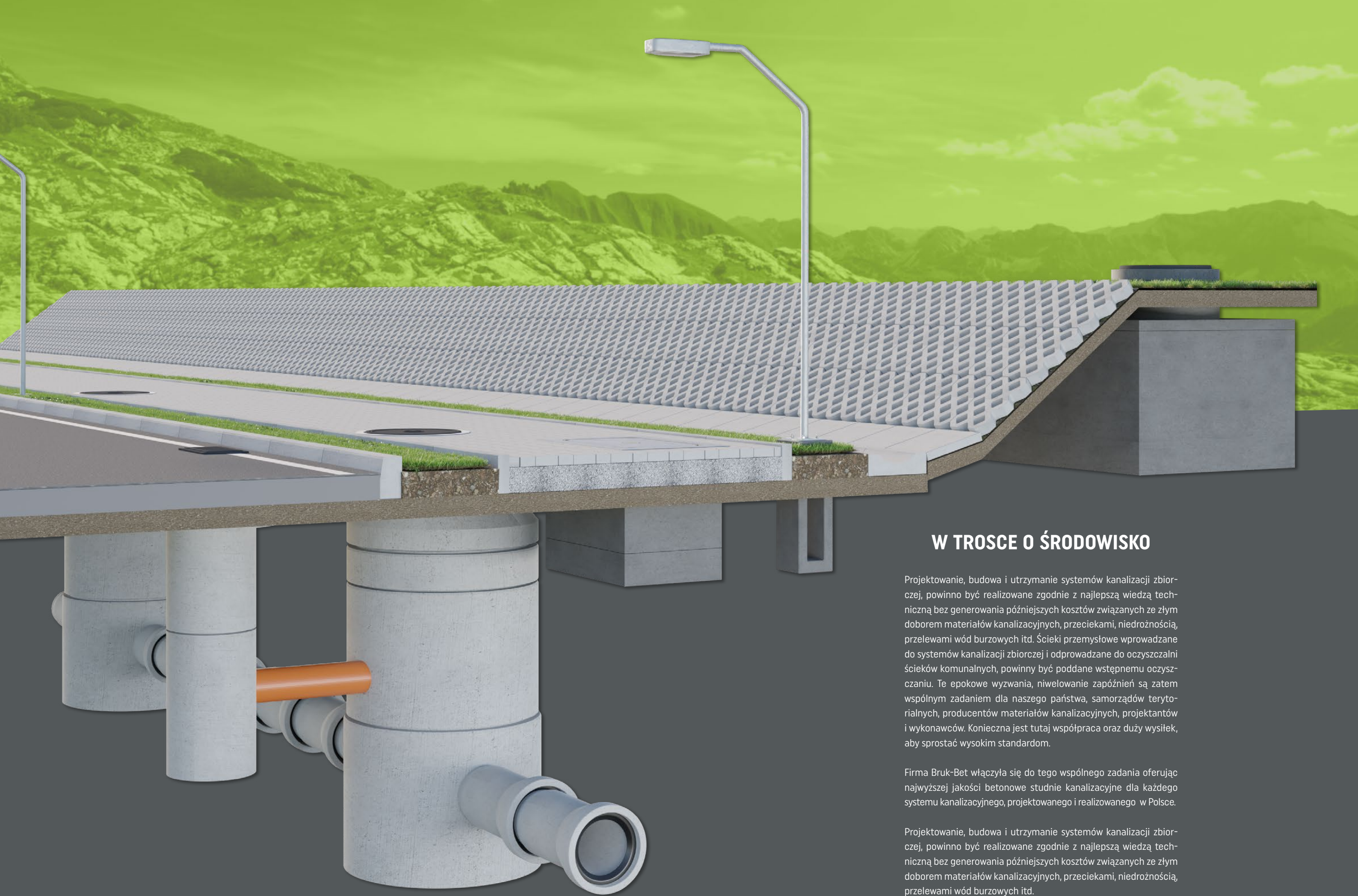

W TROSCE O ŚRODOWISKO

Projektowanie, budowa i utrzymanie systemów kanalizacji zbiorczej, powinno być realizowane zgodnie z najlepszą wiedzą techniczną bez generowania późniejszych kosztów związanych ze złym doбором materiałów kanalizacyjnych, przeciekami, niedrożnością, przelewami wód burzowych itd. Ścieki przemysłowe wprowadzane do systemów kanalizacji zbiorczej i odprowadzane do oczyszczalni ścieków komunalnych, powinny być poddane wstępnemu oczyszczaniu. Te epokowe wyzwania, niwelowanie zapóźnień są zatem wspólnym zadaniem dla naszego państwa, samorządów terytorialnych, producentów materiałów kanalizacyjnych, projektantów i wykonawców. Konieczna jest tutaj współpraca oraz duży wysiłek, aby sprostać wysokim standardom.

Firma Bruk-Bet włączyła się do tego wspólnego zadania oferując najwyższej jakości betonowe studnie kanalizacyjne dla każdego systemu kanalizacyjnego, projektowanego i realizowanego w Polsce.

Projektowanie, budowa i utrzymanie systemów kanalizacji zbiorczej, powinno być realizowane zgodnie z najlepszą wiedzą techniczną bez generowania późniejszych kosztów związanych ze złym doбором materiałów kanalizacyjnych, przeciekami, niedrożnością, przelewami wód burzowych itd.



WPUSTY ULICZNE

Wpusty uliczne to szczelne studzienki o średnicy wewnętrznej 500 mm, z łączeniami międzykręgowymi za pośrednictwem zaprawy (wpusty wykonane są wg projektu Transprojekt). Głównym zadaniem wpustów ulicznych jest odbiór ścieków opadowych z utwardzonych nawierzchni, odseparowanie części stałych i odprowadzenie do studni kanalizacyjnych. Podstawowym zadaniem podstawy studzienki oprócz funkcji nośnej, jest osadzenie piasku i innych części stałych niewyłapanych przez wiadro perforowane. Otwór wylotowy znajduje się w podstawie lub w kręgu środkowym i stanowi typowy przelew. To przejście szczelne wykonane jest najczęściej poprzez wywiercenie otworu oraz zastosowanie oporowej uszczelki gumowej.



STUDNIE KANALIZACYJNE TYPU U

Studnie te zawdzięczają swą nazwę zaplanowanej metodzie uszczelniania połączeń międzykręgowych za pośrednictwem uszczelki elastomerowych. Zalecane są w miejscach wymagających idealnej szczelności oraz skrócenia czasu realizacji inwestycji.

Firma BRUK-BET stosuje w rozwiązaniach standardowych uszczelki klinowe SD oraz samosmarujące SDV firmy Steinhoff. Mogą również być zastosowane uszczelnienia trwałe, związane z elementami betonowymi - tzw. uszczelki zintegrowane.

Studnie kanalizacyjne typu „U” oferowane są w średnicach Ø1000 mm, Ø1200 mm, Ø1500 oraz Ø2000.

Średnicę studni dobiera się w zależności od ilości i wielkości kanałów połączeniowych oraz ich usytuowania wynikającego z projektu budowlanego.



STUDNIE KANALIZACYJNE TYPU F

Ten system studni, oznacza typ połączenia międzykręgowego (zamka) na felc oraz użycie do uszczelnienia zaprawy wodoszczelnej, sznura bentonitowego lub bitumicznego oraz innej masy uszczelniającej.

Beton użyty do produkcji posiada identyczne właściwości jak dla studni typu „U”. Ścianki studni „F” posiadają jednakże mniejszą grubość i inny, odwrócony zamek.

Zalecane są do stosowania w miejscach o mniejszym zagrożeniu infiltracją. System studni kanalizacyjnych typu „F” to stary system stosowany powszechnie w Polsce, lecz w nowym, udoskonalonym wydaniu.

Studnie typu „F” oferowane są w trzech średnicach: Ø 800, Ø1000, Ø 1200.

KORZYŚCI EKONOMICZNE



- żywotność ponad 100 lat
- zapobieganie powstawaniu osadów
- niższe koszty eksploatacji

WYTRZYMAŁOŚĆ



- wysoka wytrzymałość na sól i mróz
- odporność na agresywność ścieków
- norma PN-EN 1917 i Aprobata Techniczna AT/ 2001-02-1112-01

BEZPIECZEŃSTWO MONTAŻU



- zamontowane kotwy transportowe
- zmniejszona masa dennicy
- każda dennica opatrzona jest naklejką identyfikacyjną

KORZYŚCI EKOLOGICZNE



- zmniejszona emisja CO² do atmosfery
- beton umożliwiający 100% recyklingu
- niepalność

PODSTAWA STUDNI
MONOLITYCZNEJ PERFECT



System PERFECT to nowatorska technologia wytwarzania monolitycznych elementów dennych studni kanalizacyjnych, wykorzystująca skomputeryzowane metody produkcyjne i właściwości betonu samozagęszczalnego.

Jej zaletą jest produkcja dennic o jednorodnej, wysokiej klasie betonu, z dowolną, indywidualną konfiguracją kinety, uwzględniającą ilość przyłączy, ich średnice, wysokości, kąty, spadki, a także rodzaje stosowanych rur. Dennice jako monolityczny wyrób, wykonane z betonu samozagęszczalnego, doskonale spełniają swoją rolę zarówno dla kanalizacji sanitarnej, jak i deszczowej oraz przemysłowej.

SYSTEM PERFECT

System PERFECT to najnowsza technologia wytwarzania elementów dennych studni kanalizacyjnych z betonu, wymyślona, opracowana i wdrożona przez austriacką firmę Schlüsselbauer. Jej zaletą jest produkcja dennic o jednorodnej, wysokiej klasie betonu z dowolną, indywidualną konfiguracją kinety, uwzględniającą ilość przyłączy, ich średnice, wysokości, kąty, spadki, a także rodzaje stosowanych rur. W porównaniu z alternatywnymi metodami produkcji dennic ochraniającymi kinetę (wykładziny plastikowe, kamionka, klinkier, itp.) jest ona o wiele tańsza, a tym samym bezkonkurencyjna.

Wysoka jakość uzyskana jest dzięki skomputeryzowanej produkcji i zastosowaniu betonu samozagęszczalnego.

Technologia PERFECT oferuje indywidualne rozwiązania, które pozwalają na produkcję dennicy z kinetą o różnorodnej konfiguracji.

Proces produkcyjny dennicy PERFECT rozpoczyna się od wykonania modelu kinety. Używa się do tego kształtek z twardego styropianu, które przycina się do wymiarów obliczonych i podanych przez program komputerowy analizujący jej konfigurację. Proces cięcia odbywa się na kilku przycinarkach. Przycięte kształtki zostają odpowiednio złożone i sklejone gorącym klejem tworząc negatyw (rdzeń) kinety. System PERFECT pozwala na wykonanie przejść szczelnych z uszczelkami zintegrowanymi.

W trakcie produkcji dennicy rdzeń kinety wraz z uszczelkami zintegrowanymi zalewany jest betonem samozagęszczalnym. Uzyskuje się dzięki temu mocne połączenie uszczelki z betonem. Po stwardnieniu betonu, dennice wyjmowane są ze stalowej formy, odwracane i układane na taśmie transportowej. Następnie usuwa się rdzeń styropianowy przecinając go gorącym drutem. Usunięty styropian zostaje poddany procesowi recyklingu. Dennice wywożone są na taśmie transportowej poza halę produkcyjną, a następnie przewożone do magazynu, gdzie oczekują na wysyłkę. Forma po wyczyszczeniu i przygotowaniu jest gotowa do zalania następnego wyrobu.

PARAMETRY WYROBÓW

- PERFECT - system produkcji monolitycznych podstaw studni betonowych na potrzeby kanalizacji ściekowej oraz deszczowej. Wyroby mogą zostać w pełni dostosowane do wymagań projektowych i są dostępne w najwyższej jakości po 24 godz. od zamówienia.
- Indywidualne - ilość, średnica, pochylenie i kąt przyłączy rur, a także wysokość dolotów, mogą zostać dowolnie zdefiniowane.
- Monolityczne - odlew z formy. Ta sama jakość betonu w całej objętości wyrobu (np.: C40/50, C60/75).
- Dowolność w wyborze przyłączy - do rur betonowych, żelbetonowych, kamionkowych, PVC, PE-HD, PU, żeliwnych itd.

Opcje Konfiguracji:

- System produkcji PERFECT jako zestaw najwyższej jakości form odlewniczych oraz innowacyjnej technologii wycinania gorącym drutem idealnie dopasowanych kształtek z manualną obsługą wyrobów.
- System produkcji PERFECT z integracją wszystkich faz produkcyjnych. Począwszy od przyjęcia i kontroli zamówienia, poprzez planowanie, produkcję, opracowanie kompleksowej dokumentacji, aż do przygotowania wyrobów do wysyłki.
- System produkcji PERFECT jako zautomatyzowany park maszynowy obsługiwany przez wielozadaniowego robota suwnicowego TRANSEXACT.

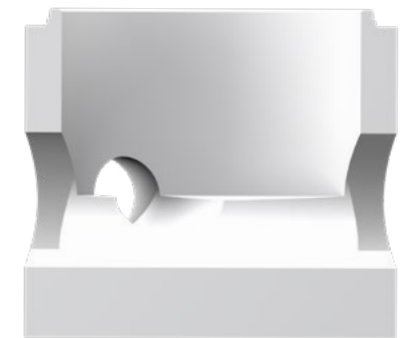

PODSTAWY STUDNI TYPU „U”



Kręgi denne DUK, DFK to monolityczne kręgi z odpowiednio ukształtowanym dnem oraz z otworami bocznymi, stanowiącymi szczelne przejścia przez ich ścianki. Zasadniczym zadaniem kręgów dennych jest podtrzymywanie całej konstrukcji studni jako fundament oraz połączenie rur i kształtek kanalizacyjnych.

W dnach kręgów wykonana jest kineta, przeznaczona do przepływu ścieków oraz spocznik stanowiący powierzchnię dna między kinetą a ścianą komory roboczej, ułatwiający prace montażowe i konserwacyjne. Podstawy studni wyposażone są fabrycznie montowane stopnie włączowe.

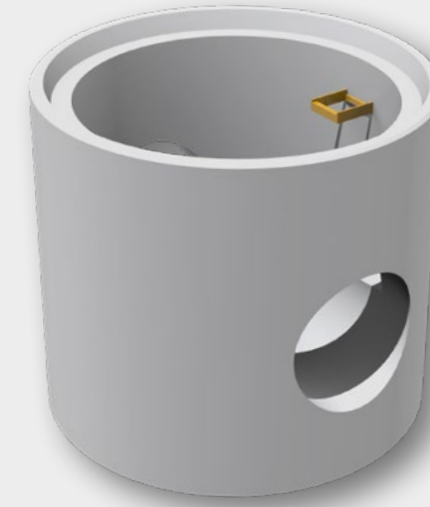

PODSTAWA DF | DFK STUDNI

Kręgi denne DUK, DFK to monolityczne kręgi z odpowiednio ukształtowanym dnem oraz z otworami bocznymi, stanowiącymi szczelne przejścia przez ich ścianki. Zasadniczym zadaniem kręgów dennych jest podtrzymywanie całej konstrukcji studni jako fundament oraz połączenie rur i kształtek kanalizacyjnych. W dnach kręgów wykonana jest kineta, przeznaczona do przepływu ścieków oraz spocznik stanowiący powierzchnię dna między kinetą a ścianą komory roboczej, ułatwiający prace montażowe i konserwacyjne. Podstawy studni wyposażone są fabrycznie montowane stopnie włączowe. Ukształtowanie kinety i spocznika, dokonywane jest indywidualnie na zamówienie klienta. Przewiduje ono określenie materiału, konfigurację wlotów i wylotu (kąty, średnic, rodzaju rur przyłączonych), wysokości kinety oraz dodatkowych uwag.

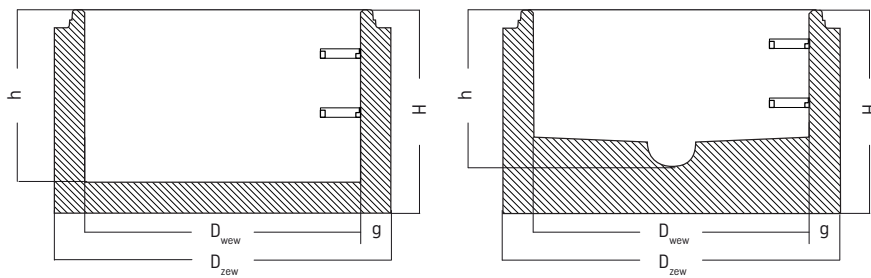

Oznaczenie	D wew [mm]	H [mm]	Grubość ścianki		Lokalizacja
DU/DUK	600	130-1500	150	-	TAR
DU/DUK	800	300-1500	150	-	TAR
DU/DUK	1000	380-2500	150	250	TAR SKI
DU/DUK	1200	380-2500	150	250	TAR SKI
DU/DUK	1500	400-2000	150	280	TAR SKI
DU/DUK	2000	400-2600	150	-	TAR

Grubość ścianki a możliwość montażu przejść szczelnych

Grubość ścianki	150	250	280	400
1000	∅ 110-400	∅ 500-600	-	-
1200	∅ 110-400	∅ 500-600	-	-
1500	∅ 110-400	-	∅ 500-600	∅ 800-1000
2000	∅ 110-400	-	-	-
2000	∅ 500-1200 - przy zastosowaniu rdzenia traconego			

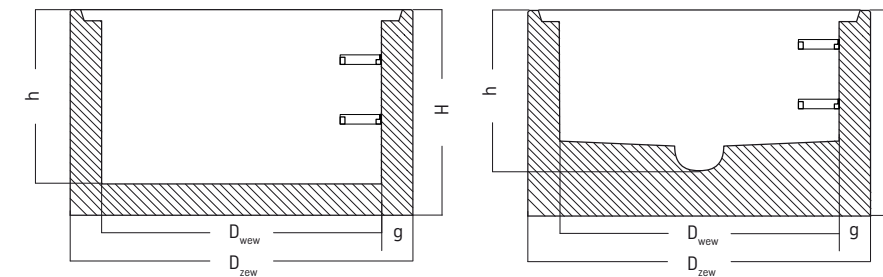

Oznaczenie	D wew [mm]	H [mm]	h [mm]	Lokalizacja
DF/DFK	1000	680	530	TAR
DF/DFK	1000	1150	1000	
DF/DFK	1200	680	530	
DF/DFK	1200	1150	1000	
DF/DFK	1500	650	500	
DF/DFK	1500	950	800	
DF/DFK	1500	1150	1000	
DF/DFK	1500	1650	1500	
DF	800	1150	1000	
DF	1000	1150	1000	
DF	1200	1150	1000	

KRĘGI POŚREDNIE TYPU „U”



Kręgi pośrednie KU są elementami przeznaczonymi do budowy komory roboczej studni. Posiadają wysokość 250, 500, 750 i 1000 mm. Ten szeroki zakres wysokości, umożliwia optymalne zaprojektowanie studni o z góry ustalonej wysokości. Przyjmuje się zasadę jak najmniejszej ilości połączeń międzykręgowych. Dlatego dobierane są one od największej wysokości do najmniejszej.

KRĘGI POŚREDNIE KF STUDNI

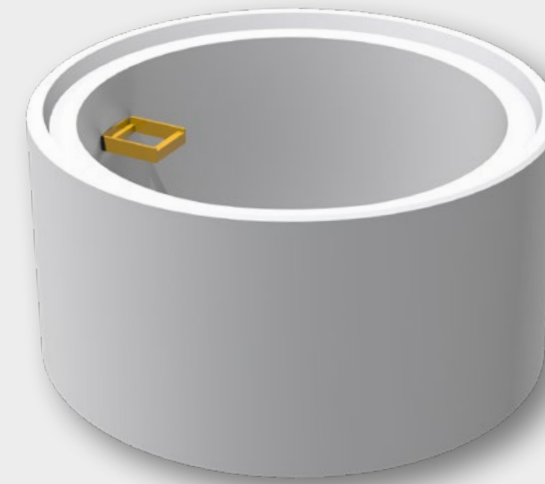

Kręgi pośrednie KF są elementami przeznaczonymi do budowy komory roboczej studni. Posiadają wysokość 250, 500, 750 i 1000 mm. Ten szeroki zakres wysokości, umożliwia optymalne zaprojektowanie studni o z góry ustalonej wysokości. Przyjmuje się zasadę jak najmniejszej ilości połączeń międzykręgowych. Dlatego dobierane są one od największej wysokości do najmniejszej.

Oznaczenie	D wew [mm]	D zew [mm]	H [mm]	Lokalizacja
KU 600/500	600	780	500	TAR
KU 600/750	600	780	750	
KU 600/1000	600	780	1000	
KU 800/500 (D) Z	800	1040	500	
KU 800/750 (D) Z	800	1040	750	
KU 800/1000 (D) Z	800	1040	1000	
KUZ 1000/250 D	1000	1240	250	TAR SKI
KU 1000/500 (D) Z	1000	1240	500	
KU 1000/750 (D)	1000	1240	750	
KU 1000/1000 (D) Z	1000	1240	1000	
KUZ 1200/250 D	1200	1470	250	
KU 1200/500 (D) Z	1200	1470	500	
KU 1200/750 (D)	1200	1470	750	
KU 1200/1000 (D) Z	1200	1470	1000	
KUZ 1500/250 D	1500	1800	250	
KU 1500/500 (D) Z	1500	1800	500	
KU 1500/750 (D) Z	1500	1800	750	TAR
KU 1500/1000 (D) Z	1500	1800	1000	
KU 2000/500 (D) Z	2000	2300	500	
KU 2000/750 (D) Z	2000	2300	750	
KU 2000/1000 (D) Z	2000	2300	1000	

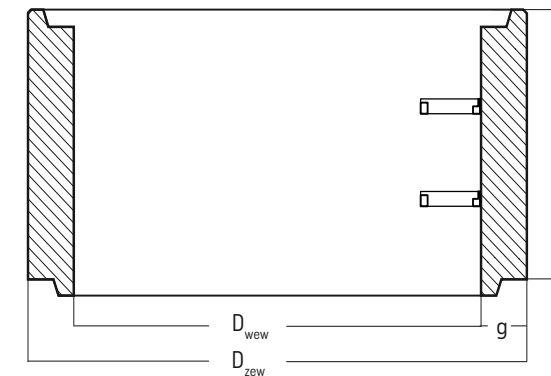

Oznaczenie	D wew [mm]	D zew [mm]	H [mm]	g [mm]	masa [kg]	Lokalizacja
KF 800/250 (bs)	800	980	250	90	160	TAR
KF 800/500 (bs)	800	980	500	90	300	
KF 800/1000 (bs)	800	980	1000	90	600	
KF 1000/250 (bs)	1000	1180	250	90	175	
KF 1000/500 (bs)	1000	1180	500	90	370	
KF 1000/1000 (bs)	1000	1180	1000	90	740	
KF 1200/250 (bs)	1200	1380	250	90	215	
KF 1200/500 (bs)	1200	1380	500	90	440	
KF 1200/750 (bs)	1200	1380	750	90	660	
KF 1200/1000 (bs)	1200	1380	1000	90	890	

ZWĘŻKI REDUKCYJNE TYPU „U”



Zwężki redukcyjne ZU są kręgami redukującymi średnicę komory studni DN (1000 lub 1200 mm) do średnicy 625 mm, służą do pokrycia studni, na których spoczywają pierścienie wyrównawcze oraz właz kanałowy. Zwężki jako zwieńczenie studni zastępują kręgi pośrednie i płyty pokrywowe, fabrycznie wyposażone są w dwa stopnie złazowe.

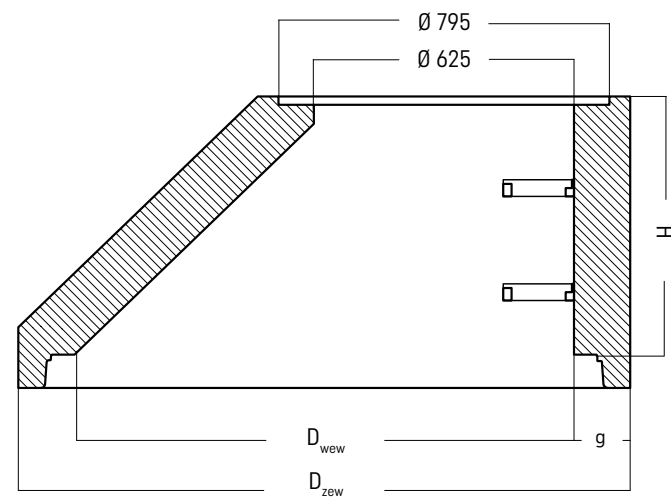

Oznaczenie	D wew [mm]	D zew [mm]	H [mm]	g [mm]	masa [kg]	Lokalizacja
ZU 1000/625 (D)	1000	1240	600	120	560	TAR SKI
ZU 1200/625 (D)	1200	1470	600	135	800	
ZU 1500/625 (D)	1500	1800	750	150	1420	TAR

ZWĘŻKI REDUKCYJNE ZF STUDNI

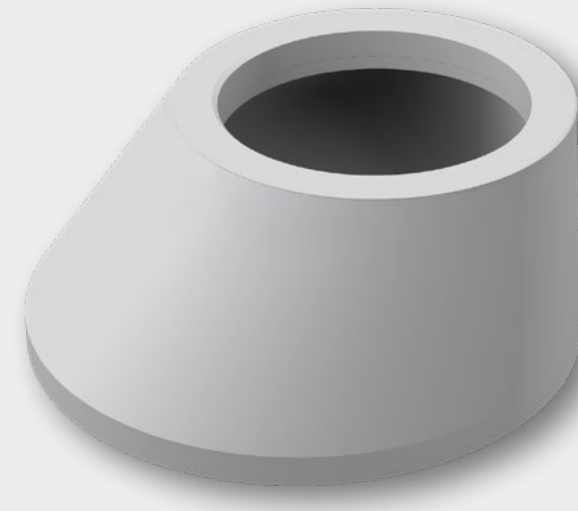

Zwężki redukcyjne ZF są kręgami redukującymi średnicę komory studni DN (1000 lub 1200 mm) do średnicy 625 mm, służą do pokrycia studni, na których spoczywają pierścienie wyrównawcze oraz właz kanałowy. Zwężki jako zwieńczenie studni zastępują kręgi pośrednie i płyty pokrywowe, fabrycznie wyposażone są w dwa stopnie żeliwne.

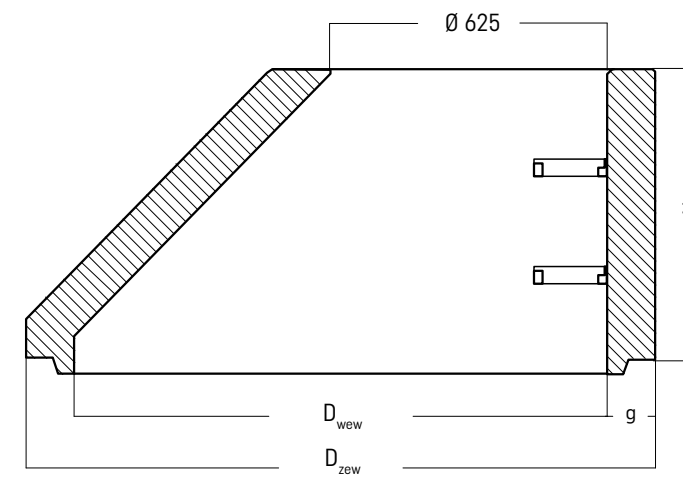

Oznaczenie	D wew [mm]	D zew [mm]	H [mm]	g [mm]	masa [kg]	Lokalizacja
ZF 800/625 (D)	800	980	600	90	350	TAR
ZF 1000/625 (D)	1000	1180	600	90	420	

PŁYTY POKRYWOWE TYPU „U”

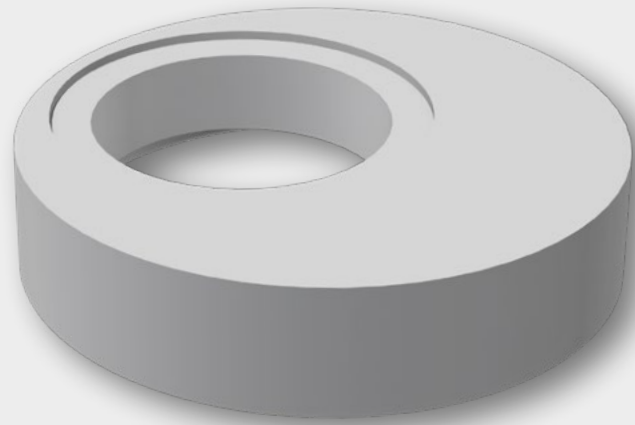

Płyty pokrywowe są elementami prefabrykowanymi, żelbetowymi, służącymi do przykrycia studni. Spoczywa na nich właz żeliwny oraz, w razie potrzeby, pierścienie wyrównawcze. Płyty pokrywowe łączone są z kręgami za pomocą uszczelek lub zaprawy (w zależności od typu studni) oraz zbrojone zgodnie z dokumentacją konstrukcyjną. Płyty pokrywowe produkowane są z otworami okrągłymi o średnicy 625 mm usytuowanymi centralnie, mimośrodkowo lub jako elementy pełne.

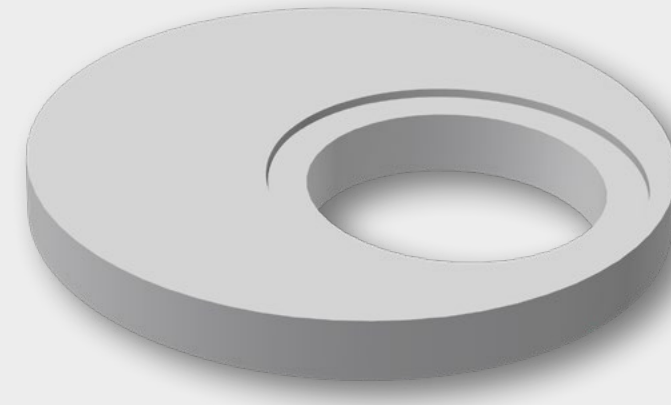

PŁYTY POKRYWOWE TYPU F

Płyty pokrywowe są elementami prefabrykowanymi, żelbetowymi, służącymi do przykrycia studni. Spoczywa na nich właz żeliwny oraz, w razie potrzeby, pierścienie wyrównawcze. Płyty pokrywowe łączone są z kręgami za pomocą uszczelek lub zaprawy (w zależności od typu studni) oraz zbrojone zgodnie z dokumentacją konstrukcyjną. Płyty pokrywowe produkowane są z otworami okrągłymi o średnicy 625 mm usytuowanymi centralnie, mimośrodkowo lub jako elementy pełne.

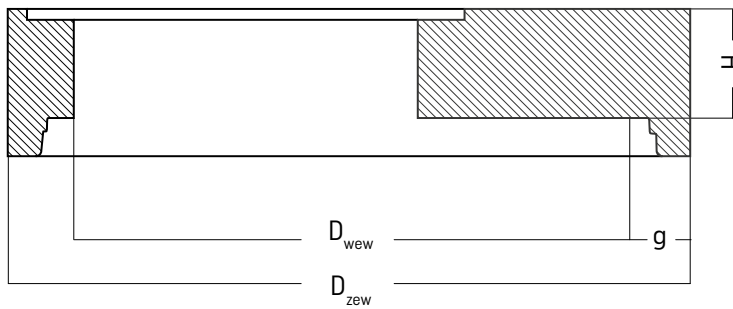

Oznaczenie	D wew [mm]	D zew [mm]	H [mm]	g [mm]	masa [kg]	Lokalizacja
PU 1040/625/200	800	1040	200	120	250	TAR
PU 1240/625/200	1000	1240	200	120	480	TAR SKI
PU 1470/625/200	1200	1470	200	135	740	
PU 1800/625/150	1500	1800	150	150	955	
PU 1800/625/200	1500	1800	200	150	1055	TAR
PU 2300/625/200	2000	2300	200	150	2040	TAR
KPU 1500	1800/625/450 do 1650 mm - w przypadku studni wpadowej					TAR
KPU 2000	2000/625/450 do 1950 mm - w przypadku studni wpadowej					

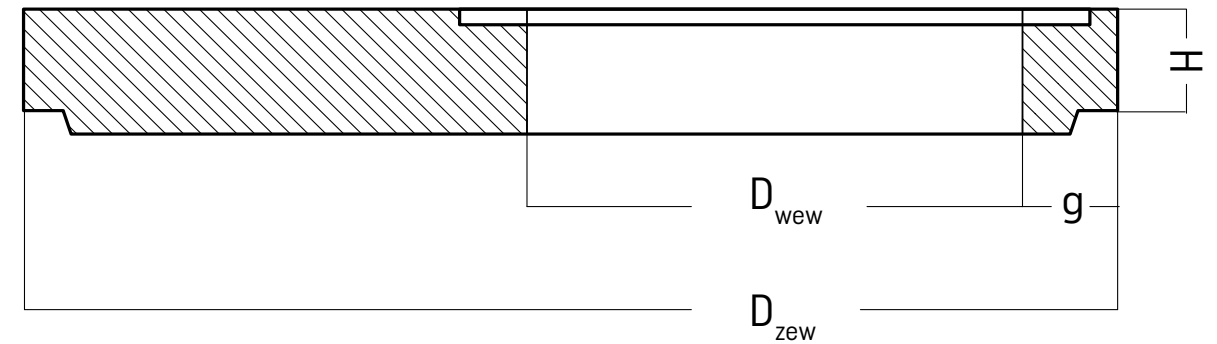

Oznaczenie	D wew [mm]	D zew [mm]	H [mm]	g [mm]	masa [kg]	Lokalizacja
PFOF 980/625/100	625	980	100	120	115	TAR
PFOF 1180/625/100	625	1180	100	120	120	
PFOF 1380/625/130	625	1380	100	120	120	

PIERŚCIEŃ ODCIĄŻAJĄCE

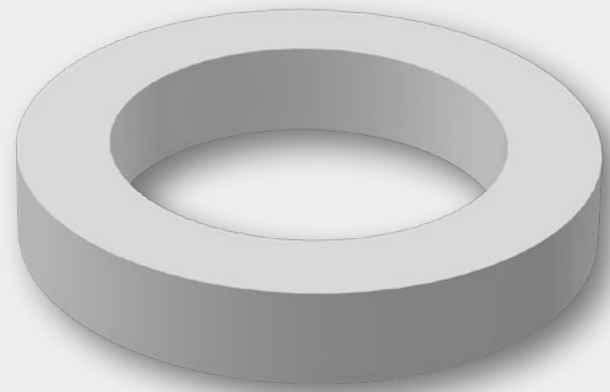

Pierścienie odciążające są elementami prefabrykowanymi, służącymi do przenoszenia obciążeń zewnętrznych bezpośrednio na grunt wokół studzienki i zabezpieczenia ścian komory studzienki, przed działaniem sił pionowych.

PŁYTA NA PIERŚCIEŃ ODCIĄŻAJĄCE

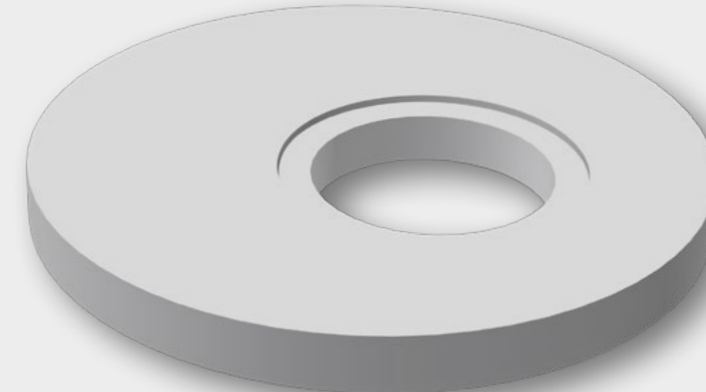

Płyty na pierścienie odciążające są elementami prefabrykowanymi żelbetowymi, służącymi do przykrycia studni, spoczywając bezpośrednio na pierścieniu odciążającym. Produkowane są z otworami okrągłymi o średnicy 625 mm, usytuowanymi mimośrodowo lub jako elementy pełne.

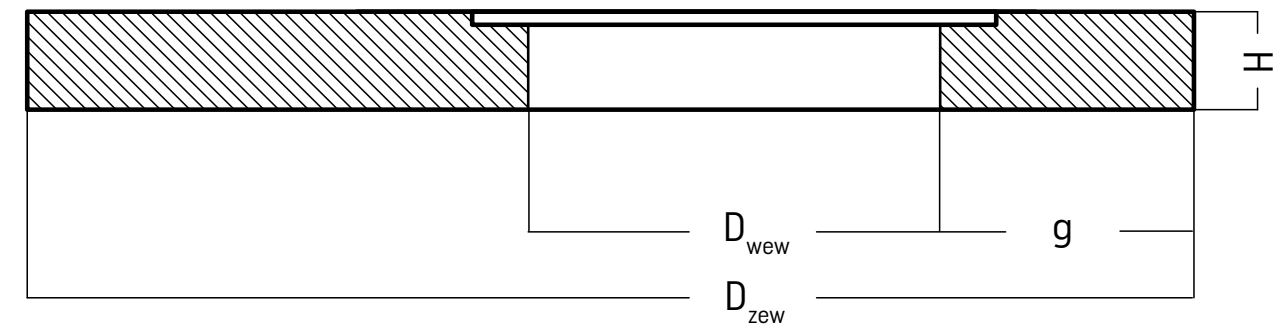
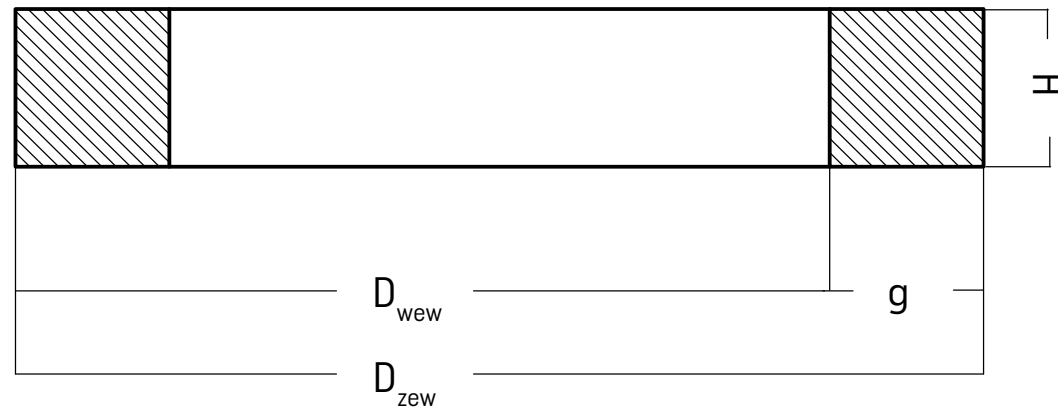

Oznaczenie	D wew [mm]	D zew [mm]	H [mm]	g [mm]	masa [kg]	Lokalizacja
ø800 PO 1510/1150/250	1150	1510	250	240	560	TAR
ø1000 PO 1700/1340/250	1340	1700	250	240	482	
ø1000 PO 1770/1300/150	1300	1770	150	140	455	SKI
ø1200 PO 2000/1500/250	1500	2000	250	240	760	TAR SKI
ø1500 PO 2380/1900/250	1900	2380	250	240	850	TAR
ø1500 PO 2300/1850/250	1850	2300	250	240	890	SKI
ø2000 PO 2820/2340/250	2340	2820	250	240	1119	TAR

Oznaczenie	D wew [mm]	D zew [mm]	H [mm]	g [mm]	masa [kg]	Lokalizacja
ø800 PPO0 1510/625/250	625	1510	150	355	525	TAR
ø1000 PPO0 1700/625/150	625	1700	150	385	676	
ø1000 PPO0 1770/625/150	625	1770	150	385	730	SKI
ø1200 PPO0 2000/625/150	625	2000	150	400	965	TAR SKI
ø1500 PPO0 2380/625/150	625	2380	150	400	1400	TAR
ø1500 PPO0 2300/625/150	625	2300	150	400	1350	SKI
ø2000 PPO0 2820/625/200	625	2820	200	400	2873	TAR

PŁYTY ZINTEGROWANE

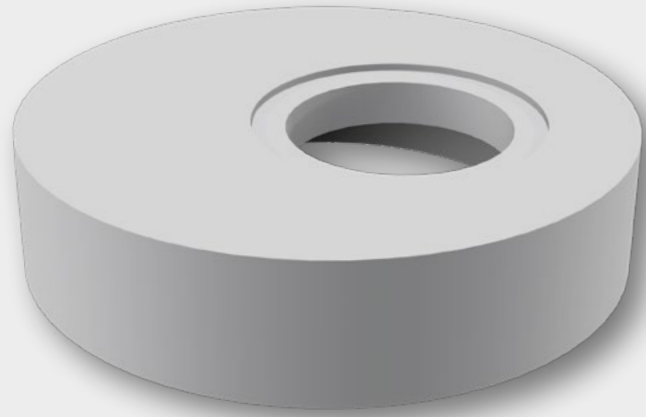

Płyty z pierścieniem odciążającym posiadające wymiar większy niż studnia, przenoszące obciążenia na grunt wokół niej. Posiadają niesymetrycznie usytuowany otwór o średnicy 625 mm pod właz kanałowy. Stosowane dla studni o średnicach 1000 i 1200 mm.

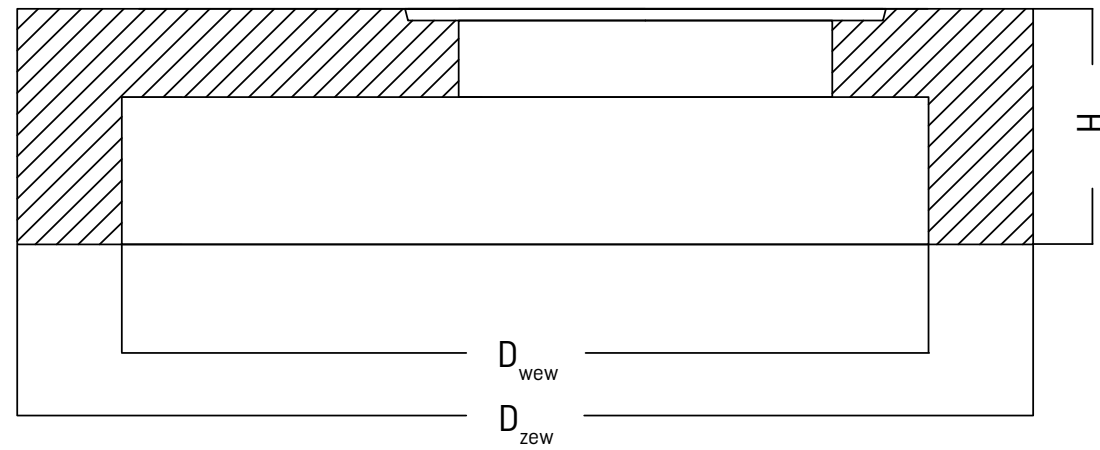

Oznaczenie	D wew [mm]	D zew [mm]	H [mm]	masa [kg]	Lokalizacja
Ø1000 PZPO 1700/1350x625/400	1700	1350 x 625	400	1270	TAR SKI
Ø1000 PZPO 1900/1550x625/400	1900	1550 x 625	400	1520	

KRĘGO-POKRYWY



Kręgo-pokrywy są elementami prefabrykowanymi, żelbetowymi, służącymi do przykrycia studni. Spoczywa na nich właz żeliwny oraz, w razie potrzeby, pierścienie wyrównawcze. Płyty pokrywowe produkowane są z otworami okrągłymi o średnicy 600 mm usytuowanymi centralnie.

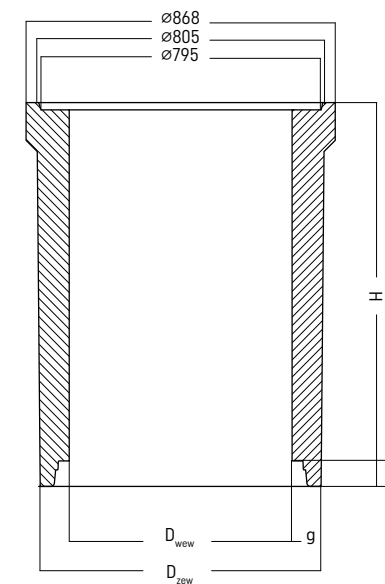

Oznaczenie	D wew [mm]	D zew [mm]	H [mm]	g [mm]	masa [kg]	Lokalizacja
KUP 600/300/625	600	780	300	90	250	TAR
KUP 600/500/625	600	780	500	90	325	
KUP 600/700/625	600	780	700	90	485	
KUP 600/900/625	600	780	900	90	590	
KUP 600/1100/625	600	780	1100	90	890	
KUP 600/1300/625	600	780	1300	90	1050	
KUP 600/1500/625	600	780	1500	90	1300	

PŁYTY REDUKCYJNE

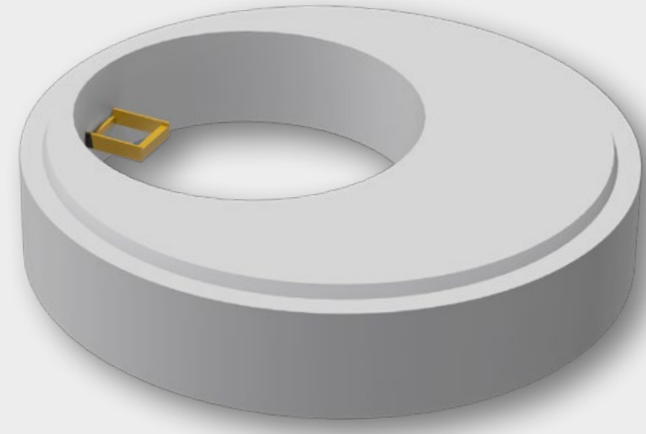

Płyta redukcyjna jest elementem prefabrykowanym, żelbetowym przeznaczonym do redukcji średnicy komory roboczej studni, do średnicy komina włazowego. Płyty redukcyjne zbrojone są zgodnie z dokumentacją konstrukcyjną. Płyty redukcyjne wyposażone są w pojedyncze stopnie złączowe.

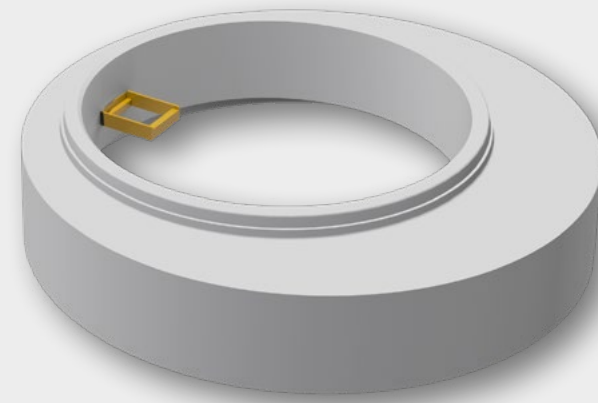

PŁYTY REDUKCYJNE TYPU „U” i „F”

Płyta redukcyjna jest elementem prefabrykowanym, żelbetowym przeznaczonym do redukcji średnicy komory roboczej studni, do średnicy komina włazowego. Płyty redukcyjne zbrojone są zgodnie z dokumentacją konstrukcyjną. Płyty redukcyjne wyposażone są w pojedyncze stopnie złączowe.

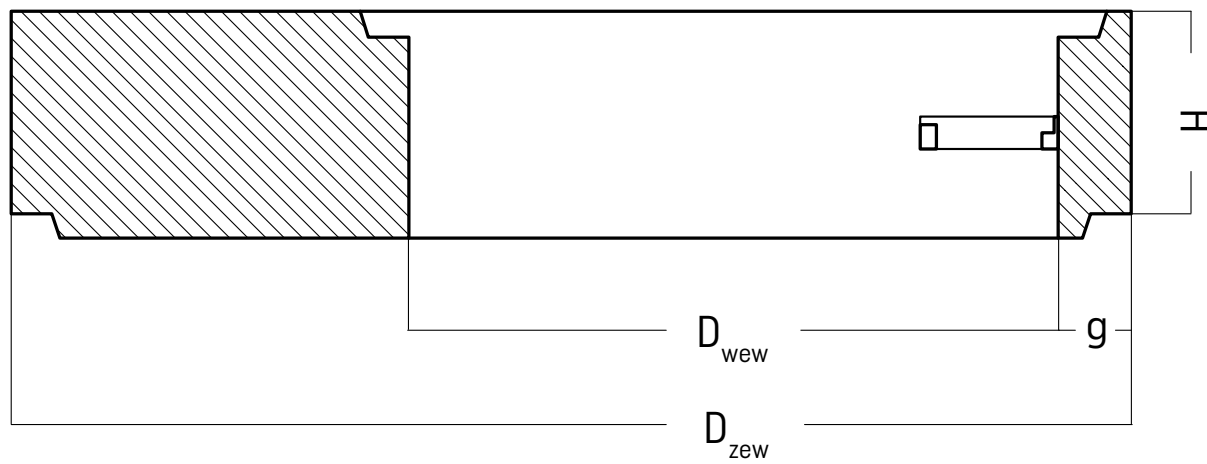

Oznaczenie	D wew [mm]	D zew [mm]	H [mm]	g [mm]	masa [kg]	Lokalizacja
PRF 1680/1000/250	1000	1680	250	90	1060	TAR

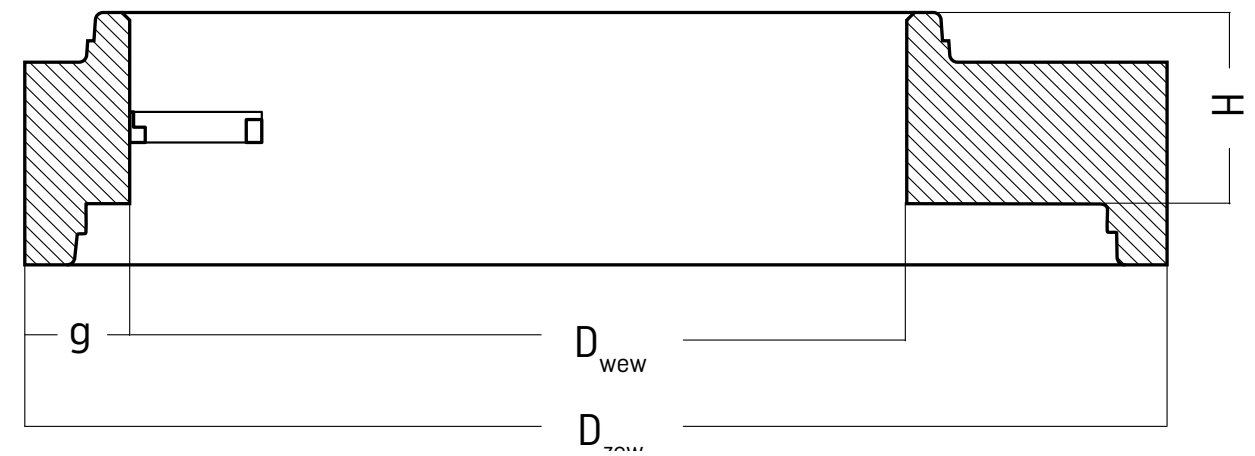

Oznaczenie	D wew [mm]	D zew [mm]	H [mm]	Lokalizacja
PRU/F 1470/800/200	1000	1800	200	TAR SKI
PRU 1800/1000/250	1000	1800	250	TAR
PRU 2300/1000/250	1000	2300	250	TAR
PRU 1800/800/200	800	1800	200	TAR SKI

PIERŚCIEŃ WYRÓWNAWCZE

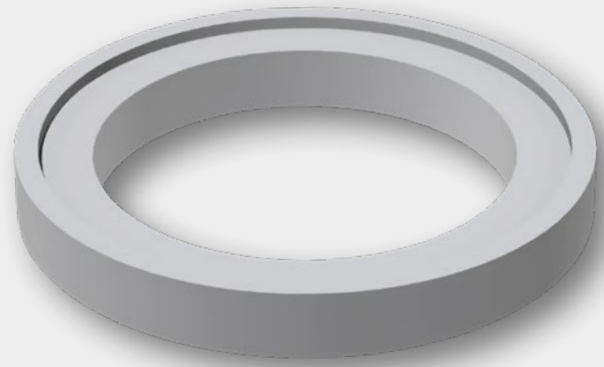

Pierścienie wyrównawcze są elementami przeznaczonymi do regulacji wysokości osadzenia wężu kanałowego względem nawierzchni jezdni lub poziomu gruntu. Poziom górnej powierzchni wężu w nawierzchni utwardzonej, powinien być równy z tą nawierzchnią, natomiast na terenach zielonych, powinien być usytuowany co najmniej 8 cm nad powierzchnią terenu. Pierścienie należy łączyć drobnoziarnistą zaprawą cementową M-20 (gr. warstwy do 10mm) lub oferowanymi na rynku zaprawami klejowymi.

PIERŚCIEŃ PRZYKRYWAJĄCY PEŁNY

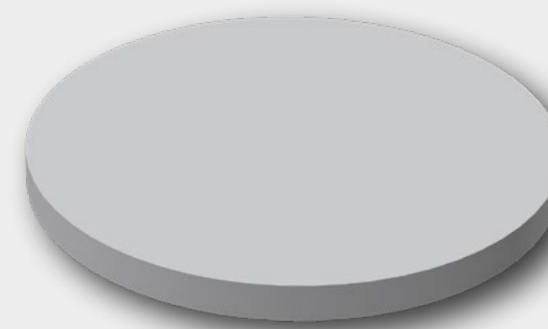

Nakrywa pełna żelbetowa jest elementem służącym do zabezpieczenia oraz zamknięcia studzienki.

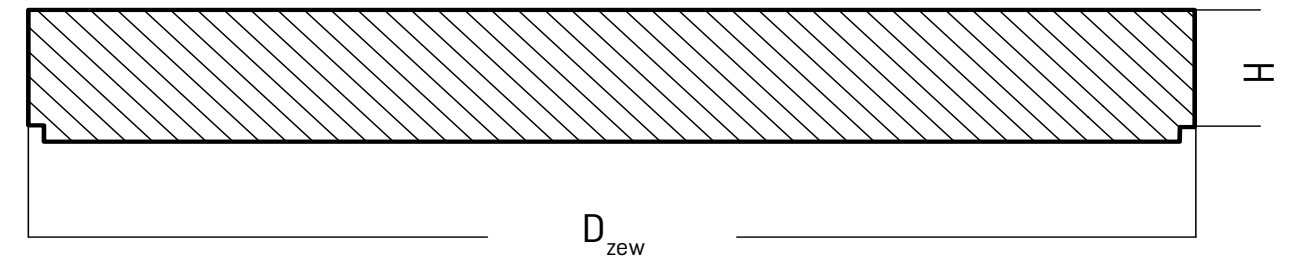
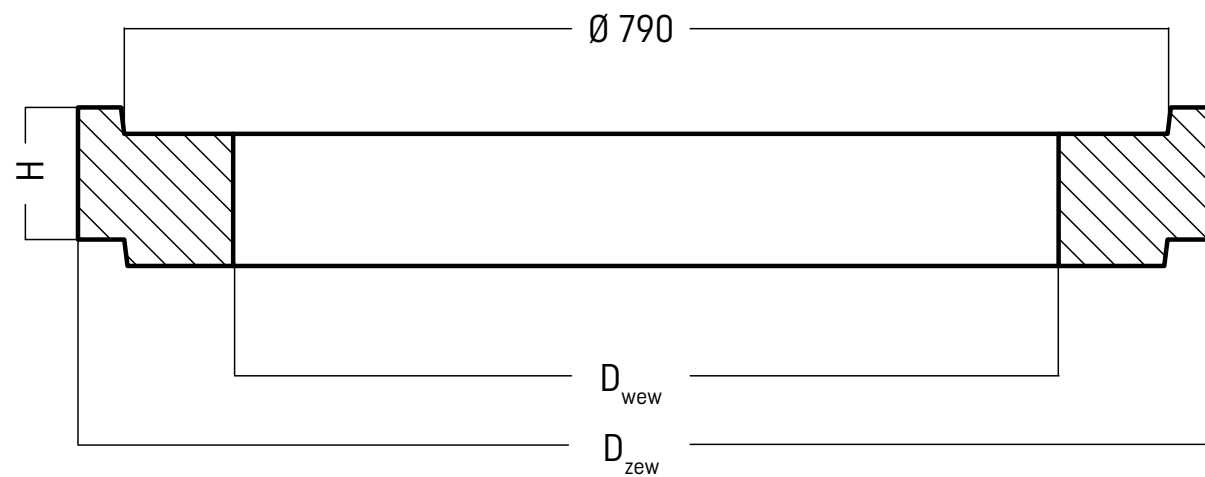

Oznaczenie	D wew [mm]	D zew [mm]	H [mm]	masa [kg]	Lokalizacja
PW 60	625	860	60	40	TAR SKI
PW 80	625	860	80	54	
PW 100	625	860	100	67	
PW 150	625	860	150	101	SKI
PW 200	625	860	200	134	

Oznaczenie	D zew [mm]	H [mm]	masa [kg]	Lokalizacja
PLYTA	860	60	98	TAR

PODSTAWY WPUSTU

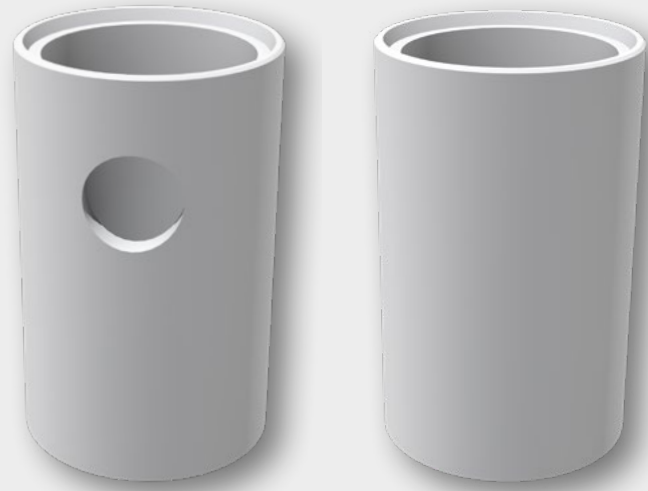

Zasadniczym zadaniem podstaw jest podtrzymanie całej konstrukcji studni jako fundament oraz połączenie rur i kształtek kanalizacyjnych.

KRĘGI WPUSTU



Kręgi są elementami przeznaczonymi do budowy komory roboczej wpustu ulicznego. Posiadają wysokość 500, 750 i 1000 mm. Ten szeroki zakres wysokości, umożliwia optymalne zaprojektowanie wpustu o z góry ustalonej wysokości. Przyjmuje się zasadę jak najmniejszej ilości połączeń międzykręgowych. Dlatego dobierane są one od największej wysokości do najmniejszej.

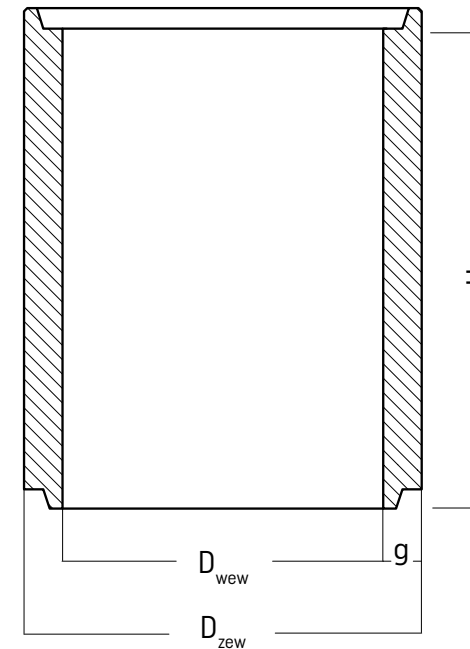
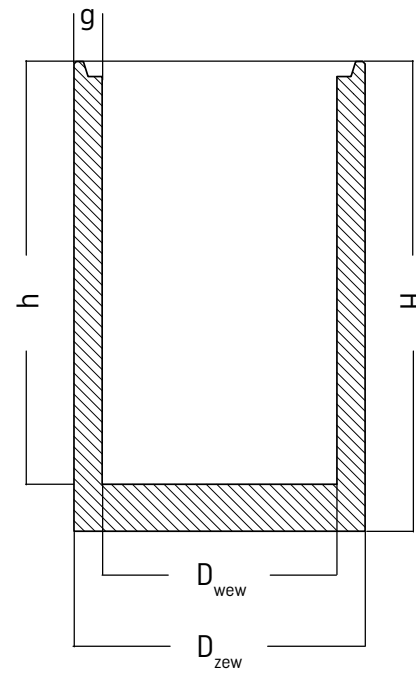
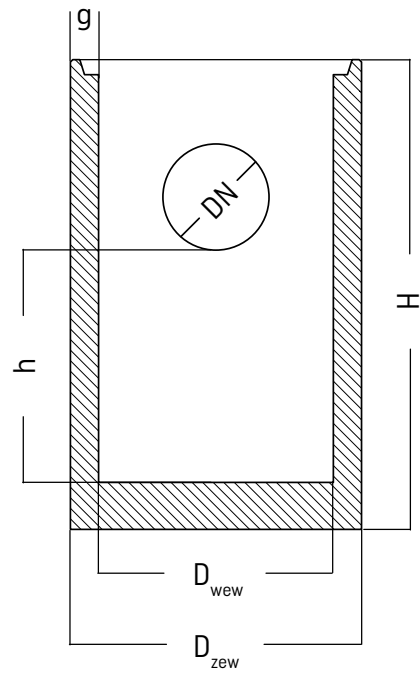

Oznaczenie	D wew [mm]	D zew [mm]	H [mm]	h [mm]	g [mm]	DN [mm]	masa [kg]	Lokalizacja
DW 500/1000/500	500	620	1000	500	60	226	300	TAR SKI
Oznaczenie	D wew [mm]	D zew [mm]	H [mm]	h [mm]	g [mm]	masa [kg]	Lokalizacja	
DW 500/750	500	620	750	660	60	250	TAR SKI	
DW 500/1000	500	620	1000	910	60	300		

Oznaczenie	D wew [mm]	D zew [mm]	H [mm]	g [mm]	masa [kg]	Lokalizacja
KF 500/500	500	620	500	60	135	TAR SKI
KF 500/750	500	620	750	60	200	
KF 500/1000	500	620	1000	60	260	

ZWIĘCZENIA WPUSTU

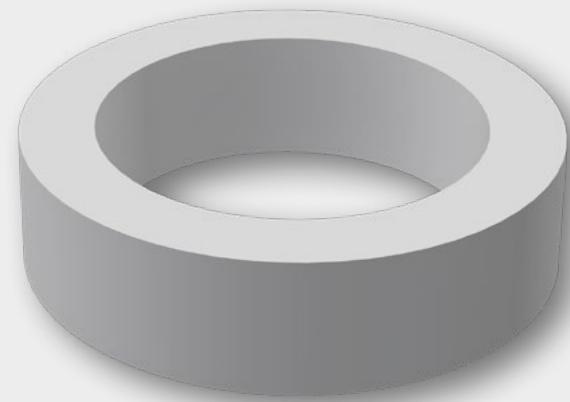

Zadaniem pierścienia odciążającego jest przeniesienie obciążeń na grunt wokół studzienki i zabezpieczenie ścian komory studzienki przed działaniem sił pionowych. Pierścienie odciążające są to elementy wibrowane.

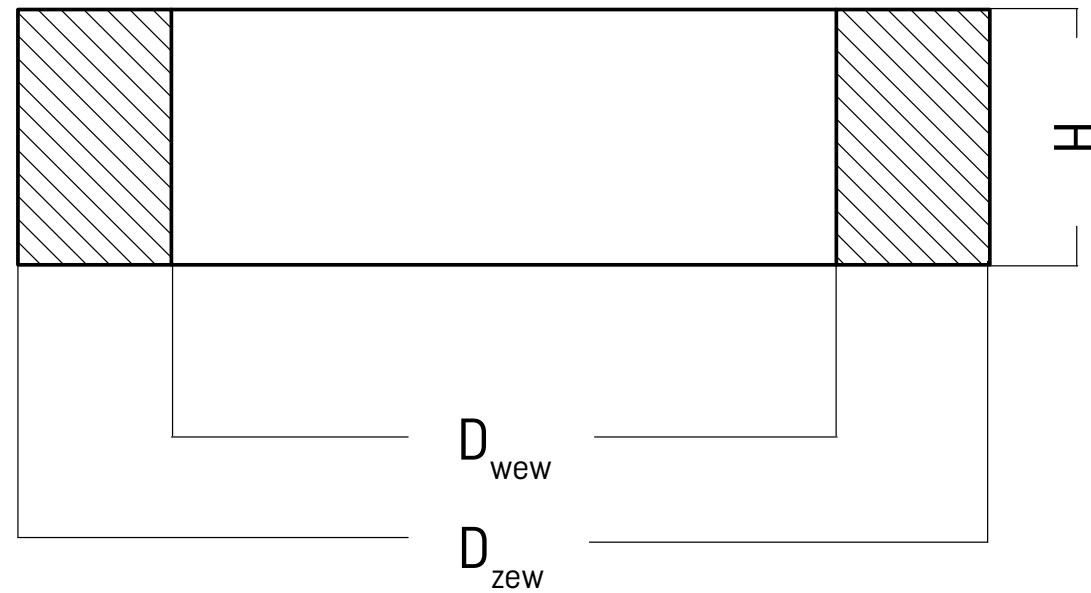

Oznaczenie	D wew [mm]	D zew [mm]	H [mm]	masa [kg]	Lokalizacja
POW 980/710/250	710	980	250	230	TAR
PPW 980/500/100	500	980	100	134	

PIERŚCIEŃ ODCIĄŻAJĄCY ZINTEGROWANY

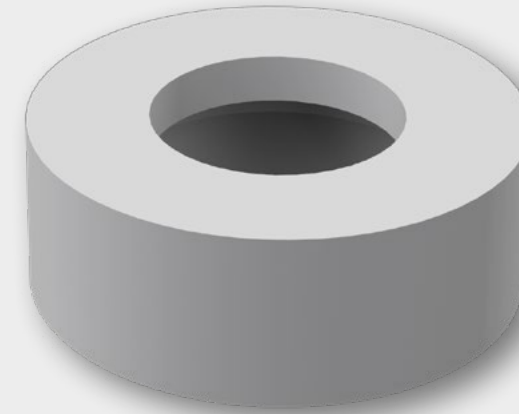

Zadaniem pierścienia odciążającego jest przeniesienie obciążeń na grunt wokół studzienki i zabezpieczenie ścian komory studzienki przed działaniem sił pionowych. Pierścienie odciążające są to elementy wibrowane.

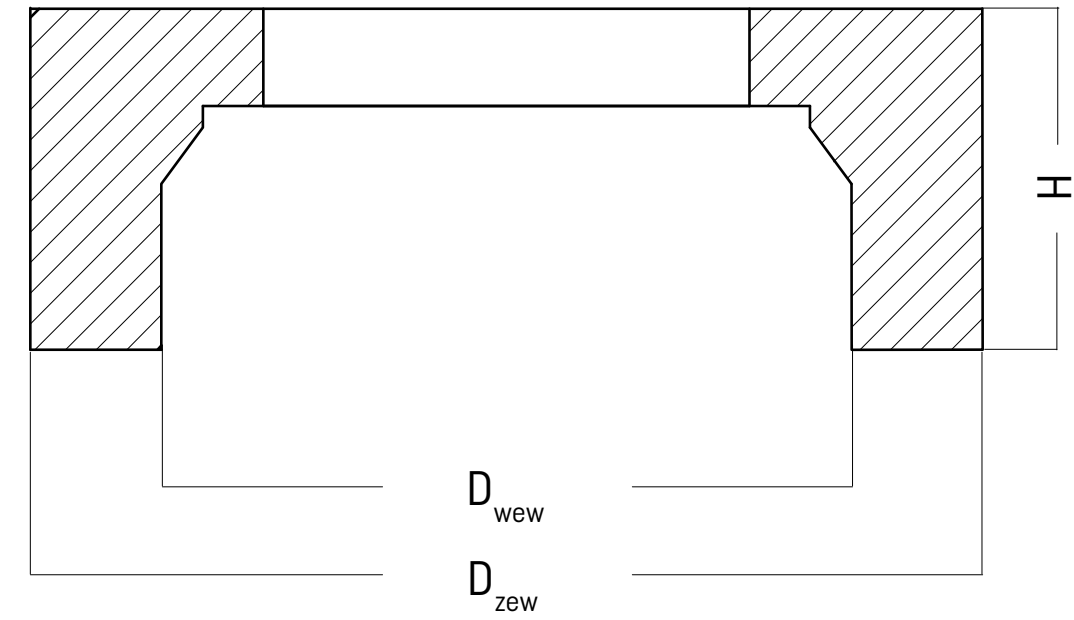

Oznaczenie	D wew [mm]	D zew [mm]	H [mm]	masa [kg]	Lokalizacja
PPOW 980/710x500/350	710x500	980	350	354	TAR SKI

WŁAZY KANAŁOWE I WPUSTY ŚCIEKOWE



Włazy kanałowe są zwieńczeniem studni. Wykonane są z żeliwa odpowiadającego wymaganiom PN-EN 124:2000 dla klas obciążeniowych A, B, C, D tj. 15, 125 250 i 400 kN. Średnica włazu wynosi 600 mm. Możliwe jest zastosowanie włazów z płytami przykrywowymi z ukształtowaniem wg indywidualnego zamówienia (np. herbem), wypełnione betonem, uchylne itd.



Wpusty ściekowe służą do odprowadzania wody z powierzchni jezdnych przez co są one poddawane obciążeniom jak powierzchnie jezdne. Produkowane są we wszystkich klasach obciążeniowych A,B,C,D, oraz jako proste i krawężnikowo-jezdniowe. Mogą być ryglowane, uchylne, zatraskowe oraz wyposażone w kosze ocynkowane do wyłapywania zanieczyszczeń.

Nazwa	Typ
Właz	A15
Właz	B125
Właz	C250
Właz	D400
Wpust	D-400 z kołnierzem 3/4

SZAMBO JEDNO I DWUKOMOROWE

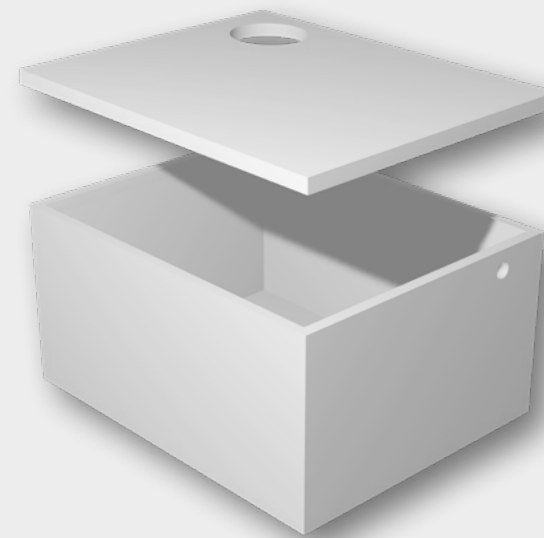

Szambo jednokomorowe monolityczne składa się ze zbiornika z dnem oraz pokrywy. Szambo dwukomorowe monolityczne składa się ze zbiornika z dnem, nastawki i pokrywy.

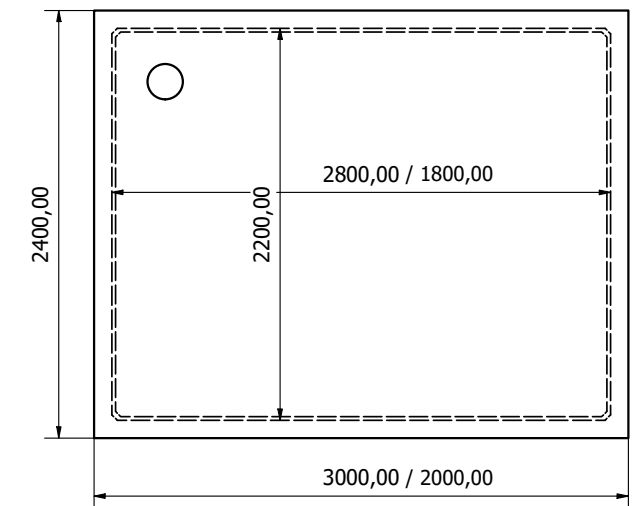
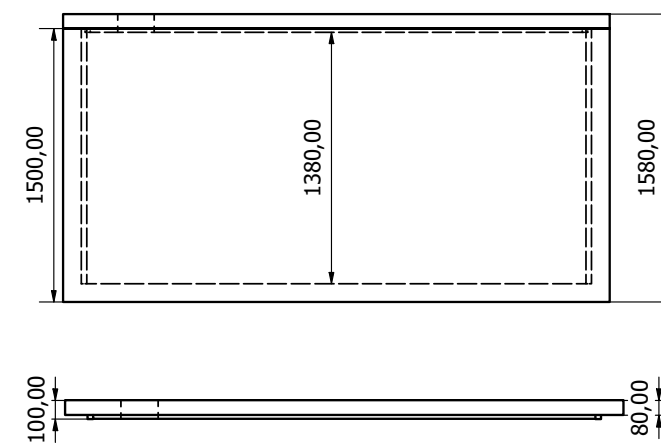

SZAMBO JEDNOELEMENTOWE			
Długość [mm]	Objętość [m ³]	Waga [kg/szt.]	Lokalizacja
300	8,2	7000	TAR
200	5,2	5000	
SZAMBO DWUELEMENTOWE			
Wymiary [mm]		Objętość [m ³]	Lokalizacja
3000x2400x1850		10	TAR
3000x2400x2200		12,32	
3000x2400x2500		14,3	

OSADNIK WG KPED 01.14



Osadnik przy wylocie studni chłonnej lub kanalizacyjnej. Przeznaczony do odwodnienia pasa drogowego i w rowach melioracyjnych. Osadniki służą do pierwotnego przechwytywania osadów i zanieczyszczeń z rowu przed ich wprowadzeniem do studni chłonnej, kanalizacyjnej.

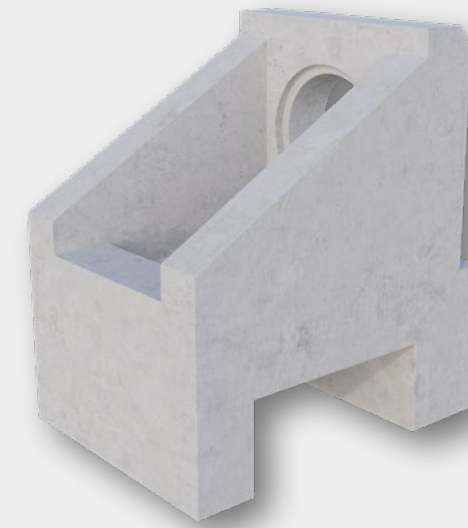

WYLOT KOLEKTORA WG KPED 02.16

Wylot kolektora stosowany jest do zakończenia przepustu kolektora kanalizacji, wylotów drogowych, rurociągów melioracyjnych.

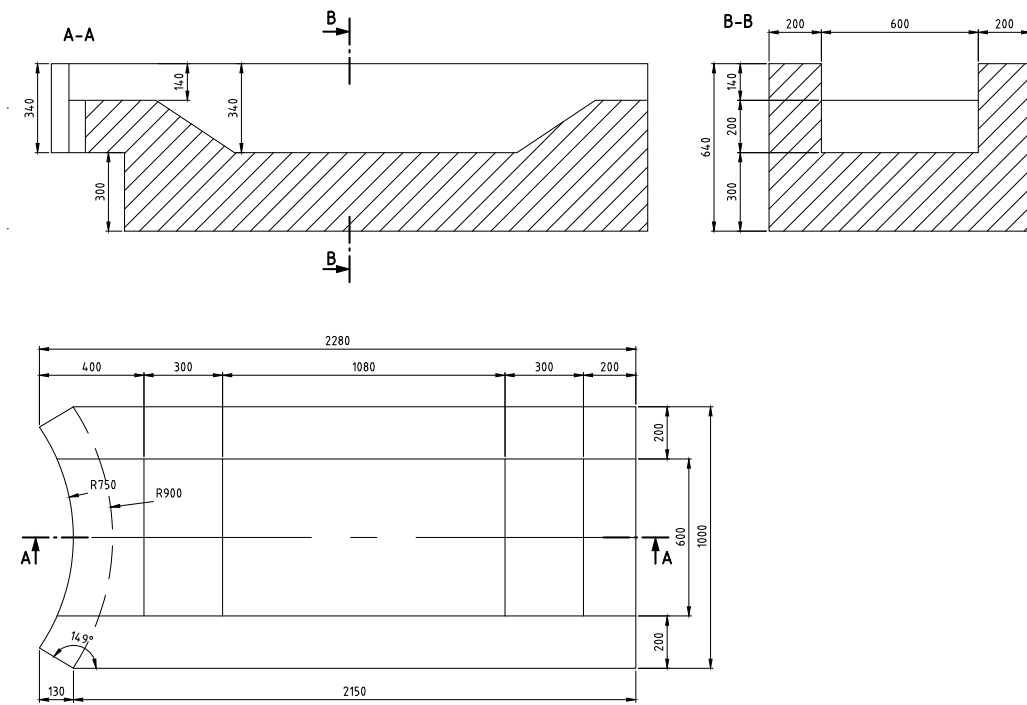

Długość [mm]	Szerokość [mm]	Wysokość [mm]	Promień [mm]	Lokalizacja
2280	1000	650	1200, 1500, 2000	TAR SKI
Ilość na palecie [szt.]		Waga [kg]		
1		2400		

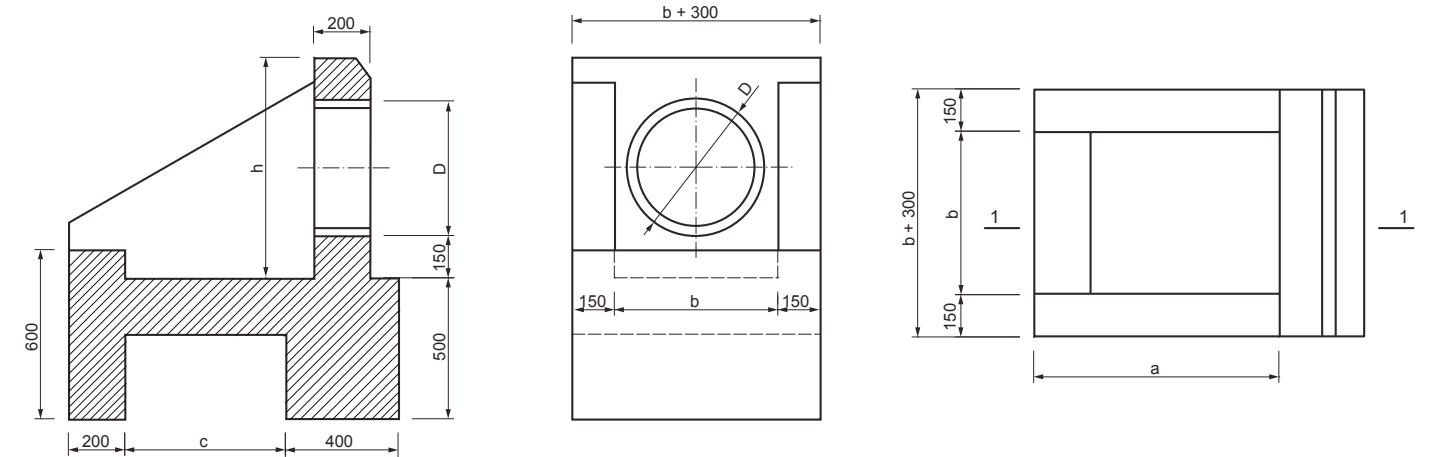

Długość [mm]		Szerokość [mm]		Wysokość [mm]		Lokalizacja
880		1170		1282		TAR SKI
1350		1870		1750		
Średnica otworu	h [mm]	a [mm]	b [mm]	c [mm]	Waga [kg]	
200-400	782	870	580	570	1500	TAR SKI
500-800	1250	1570	1050	1270	3200	



BRUK-BET®

BRUK-BET® Sp. z o.o.
Nieciecza 199
33-240 Żabno

Infolinia:
801 209 047

DOK Systemy kanalizacyjne:
+48 14 689 29 50

www.bruk-bet.pl
www.intrac.pl